

## OSG C

19700

Ø 200 mm  
0,40-1,60 m/s  
Halat Çapı Ø 6,0-6,5 mm

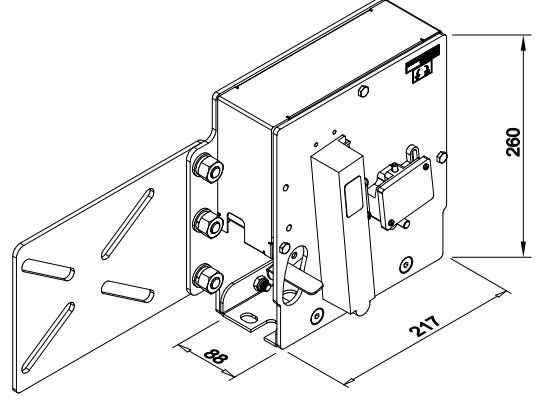
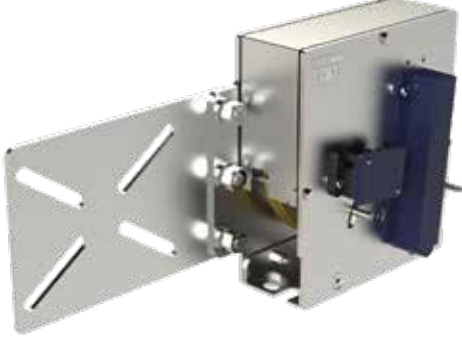

EN 81:20  
EN 81:50

### EN 81:20 ve EN 81:50 Asansör direktiflerine uygun aşağı ve yukarı yönde frenleme

*Fulfillment of lift directive EN 81:20 and EN 81:50 engaging of the safety gear in both directions.*

### EN 81:20 ve EN 81:50 gereğince önce güvenlik kontağını keser daha sonra frenler

*First cuts off the safety switch and then trips.*

### Makine Dairesi ve Kuyu içine montaj edilebilir

*Configuration for machine room or shaft head possible*

### Emniyet kontaklı gergi kasnağı

*Overspeed governor with safety contact. Tensioning weight with safety contact*

### Revizyon ve modernizasyon için kullanılabilir

*Applicable for secondary installations and modernizations*

### Nominal hızlara göre ayarlanıp mühürlenmiştir

*Pre-set according to nominal speeds and sealed*

### Bağlantı delikleri diğer hız regülatörlerine uygundur

*Fixing holes are completely compatible with other overspeed governors*

### Hidrolik ve Elektrikli Asansörlere uygundur

*Mounting at almost every lift type possible*

### Montajı kolaydır, bakım gerektirmez

*Easy installation and maintenance Detailed operating instructions*

### Opsiyonel uzaktan kontrol sistemi, encoder ve UCM bobin uygulanır.

*Optional remote-control unit, encoder and UCM coil*

### En 81-20 – 50 standartları madde 5.6.2.2.1.1 belirtildiği üzere regülatör frenleme hızı beyan hızının min %115 ine eşit olması genel bir kural olarak bilinmesine rağmen standartta bu maddelerde belirtilmektedir.

*As mentioned in the en 81-20 - 50 standards article 5.6.2.2.1.1 the overspeed governor brake speed should be equal min 115% to the stated speed but this article is not mentioned in the rules of the standards*

### Makara tipi hariç, kaydırmaz frenler max 0.80 m/s de frenlemelidir

*Except roller type, instantaneous safety gear should brake at max 0.80m/s*

### Makara tip kaydırmaz frenler max 1.00 m/s de frenlemelidir

*Roller type instantaneous safety gear should brake at max 1.00 m/s*

### Nominal hızı 1.00m/s olan kaydırmalı frenlerde max 1.50 m/s de frenlemelidir

*For progressive safety gears with nominal speed 1.00 m/s it should brake at max 1.50 m/s*

### Nominal hızı 1.00m/s olan kaydırmalı frenlerde max $1.25 \cdot v + (0.25 / v)$ formülü ile frenleme hızı tespit edilmelidir.

*For progressive safety gears with nominal speed 1.00 m/s the brake speed should be determined by the formula  $max 1.25 \cdot v + (0.25 / v)$*

## OPSİYONEL PARÇALAR | OPTIONAL COMPONENT

EN 81:20  
EN 81:50

### UCM (A3) BOBİNİ | UCM COIL

#### Kısa kilitleme süresi

*Short locking period*

24 VDC / 3.60 amp ( Kablo kahverengi / 8M Kare diyot )  
190VDC / 0.38 amp ( Kablo kahverengi ) emniyet bobini  
*24 VDC / 3.60 amp ( brown cable / 8M square diode )  
190VDC / 0.38 amp (brown cable) safety coil*

#### Bobin kontrol svici

*Coil control switch*

Hız regülatörü üzerinde monteli olarak teslim edilir. Başka marka hız regülatörleri ile uyumlu değildir.

*It is delivered as assembled on overspeed governor. It is not compatible with another brand overspeed governor*

#### Revizyon için kullanılabilir.

*It can be used for revision*

190 VDC bobinleri daha güçlü, akım kayıplarından daha az etkilendiği ve enerjili kalma süresi daha uzun olduğu için firmamız önermektedir.

*190 VDC coils are more powerful, less influenced from the current loss and energy time is longer therefore they are recommended by our company.*

Tam mekanik kilitleme prensibi sayesinde elektrik kesintilerinde %100 güvenlidir.

*With full mechanical locking principle it is 100% safe in electric cutting.*



### UZAKTAN KONTROL

### REMOTE CONTROL (MRL SYSTEM)

#### İtme, çekme gücü : 0,85 kg

*Driving power, tractive force : 0,85 kg*

Frenleme bobini 220 V, 0.52 amp ( Kablo mavi renk - 8M Kare diyot ), 354 ohm - 24 V, 8.05 amp ( Kablo sarı renk )  
*Tripping coil 220 V, 0.52 amp ( blue colour cable - 8M square diode ), 354 ohm - 24 V, 8.05 amp ( yellow colour cable )*

#### Kablolar klemens ile bağlantı

*Connectivity to cables with connector*

190 VDC bobinleri daha güçlü, akım kayıplarından daha az etkilendiği ve enerjili kalma süresi daha uzun olduğu için firmamız önermektedir.

*190 VDC coils are more powerful, less influenced from the current loss and energy time is longer therefore they are recommended by our company.*



## OSG C

### ZEMİN BAĞLANTILI VE RAYA BAĞLI GERĞİ KASNAĞI

TENSION PULLEY ASSEMBLY FLOOR AND TENSION PULLEY ASSEMBLY GUIDE RAIL

Ø200 mm

19460

Halat çapı Ø 6-6,5 mm  
Rope Diameter Ø 6-6,5 mm

Aynı gerği kasnağında  
zemine ve raya bağlantı  
kullanım kolaylığı ile dar  
kuyularda pratik çözümler  
It supply a practical solution with the  
assembly floor and assembly guide  
rail usage from the same tensioner

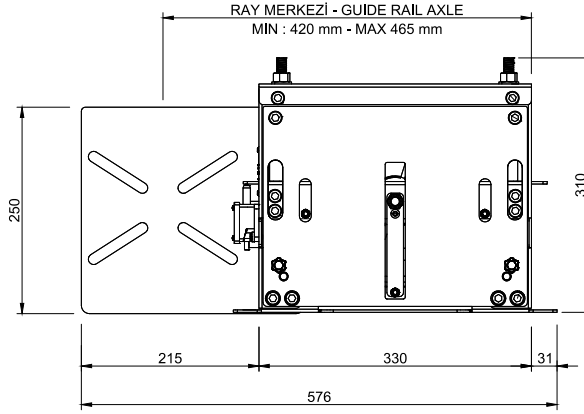

#### KOLİ BİLGİLERİ | PACKING INFORMATION

ÜRÜN KODU PRODUCT CODE	KASNAK ÇAPİ SHEAVE DIAMETER (mm)	EN WIDTH (cm)	BOY LENGTH (cm)	YÜKSEKLİK HEIGHT (cm)	AĞIRLIK WEIGHT (kg)
19460	Ø 200	13	35	33	10

EN 81:20  
EN 81:50